



CLEAN L'EAU Water Analysis Solutions

Basic 200/500 Series Operation Manual

CON200 / CON500

目錄

1	前言	
	產品說明.....	1
	安全說明.....	1
2	產品敘述	
	2.1 功能.....	2
	2.2 外觀.....	2
	2.3 顯示畫面.....	3
	2.4 按鍵說明.....	4
	2.5 安裝.....	5
	2.6 產品序號.....	8
3	記錄數據儲存及讀取	
	3.1 儲存資料.....	9
	3.2 讀取資料.....	9
	3.3 錯誤訊息.....	10
	3.4 維修保養與保存溶液.....	10
4	CON200/500 操作	
	4.1 測量模式.....	11
	4.1.1 測量模式畫面.....	11
	4.2 校正模式.....	13
	4.2.1 電導度校正注意事項.....	13
	4.2.2 自動量測範圍校正(1點校正).....	13
	4.2.3 手動量測校正(多點校正).....	14
	4.2.4 溫度校正.....	15
	4.3 設定模式.....	16
	4.3.1 P1.0 溫度單位/溫度補償係數/參考溫度設定功能.....	18
	4.3.2 P2.0 顯示量測單位.溫度補償模式.....	19
	4.3.3 P3.0 TDS 係數設定功能.....	20
	4.3.4 P4.0 電導度電極常數選擇.....	20
	4.3.5 P5.0 自/手動量測範圍選擇功能.....	21
	4.3.6 P6.0 自動開機設定功能.....	21
	4.3.7 P7.0 清除記錄資料功能.....	22
	4.3.8 P8.0 恢復原廠設定.....	22
	4.4 技術參數表.....	23
5	保固保證書	24

1 前言

■ 產品說明

產品說明

非常感謝您選用本公司200/500系列儀器，我們的微處理系統儀表廣泛的被運用於高規格實驗室及分析儀器實驗室中。

儀表表頭具防水功能，大眾化清晰面板設計，容易讀取數值，便利的項目選單讓使用者易學易操作，只要使用兩顆AA電池就可以操作使用達500小時，可有效的節省效能，並可記憶100組以上數據。

■ 安全說明

使用儀器前請詳讀操作手冊。

- 1、本操作手冊中詳述設計一系列單元操作方法，進行任何的校正維修保養和修理執行必須依操作手冊進行，維修人員須具備充分了解這些複雜的專業知識。
- 2、一般認證實驗室化學安全程序是需關注提供用戶一個安全必要的操作環境，除此之外應附加詳細的操作說明指南。
- 3、在使用的任何時候懷疑儀器安全保護受損時，應先停止任何操作，並且立即通知相關服務機構。

如果您使用中有任何的疑問時，請立即與經銷商聯繫。

2 產品敘述

2.1 功能

CON200 / CON500：用於測量電導度、TDS、鹽度、比電阻及溫度值。

2.2 外觀

■ 攜帶型 CON200



■ 桌上型 CON500

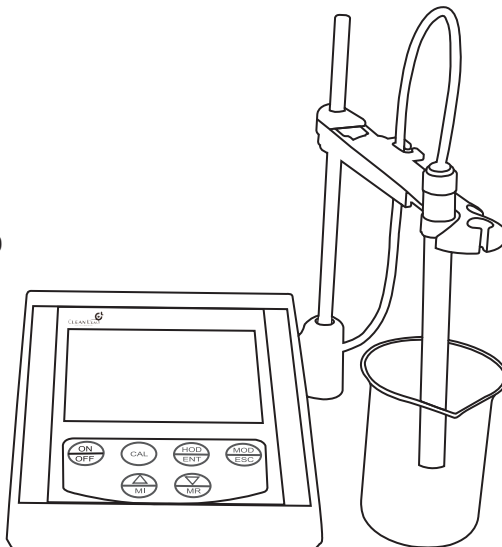

2.3 顯示畫面

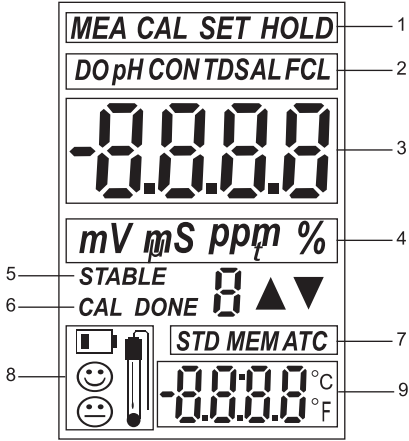

CON200

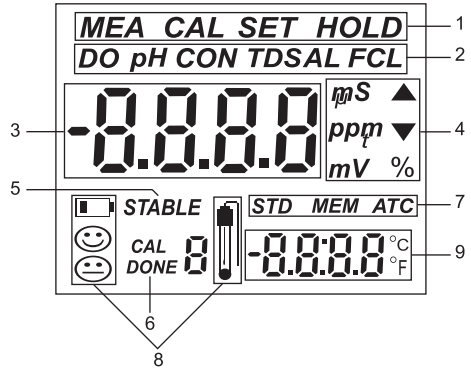

CON500

1. 模式指示：

- MEA：測量模式
- CAL：校正模式
- SET：設定模式
- HOLD：鎖定模式

2. 測量參數指示

3. 被測量參數值顯示區，在設定模式下也作為提示符號的顯示區。

4. 被測參數單位顯示區

5. 被測參數讀值穩定指示

6. 校正和校正完畢指示

7. STD：標準溶液提示符號







MEM: 記憶模式提示符號

ATC: 自動溫度補償提示符號

8. 低電量、電極效率提示符號、電極/探針指示符號

9. 溫度參數顯示區，在設定模式下也作為提示符號的顯示區

2.4 按鍵說明

按鍵	FUNCTION
	<ul style="list-style-type: none"> ● 開關機按鍵。
	<ul style="list-style-type: none"> ● 在測量模式按該鍵可以進行校正 ● 在測量模式長按該鍵3秒可以查看電極校正後的斜率。
	<ul style="list-style-type: none"> ● 在測量模式下按該鍵可以鎖定被測參數的顯示值。在自動鎖定功能時，該鍵可以解除被自動鎖定的測量畫面。 ● 在設定模式下該按鍵可以作為確認鍵。
	<ul style="list-style-type: none"> ● 在測量模式下該按鍵作為模式切換按鍵。 ● 在關機狀態下，按住該鍵同時按ON/OFF開機可以進入設定模式。 ● 在設定模式下該鍵作為退出按鍵。
	<ul style="list-style-type: none"> ● 在測量模式中作為資料儲存記憶數據的功能。 ● 在進入設定模式和查看記憶數據模式中作為上層鍵。
	<ul style="list-style-type: none"> ● 在測量模式中作為查看記憶數據的功能。 ● 在進入設定模式和查看記憶數據模式中下層鍵。

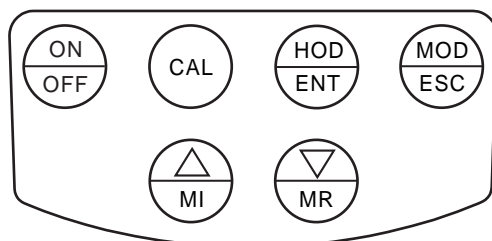

Keypad

2.5 安裝

■ 攜帶型連接指示

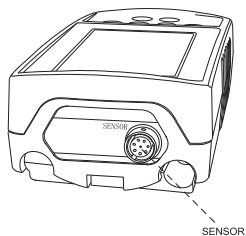

CON200
SENSOR：電導度電極

■ 電池安裝

1. 使用螺絲起子/硬幣旋開螺絲打開電池蓋。
2. 放入2顆AA電池，蓋上電池蓋子旋緊螺絲(200系列)

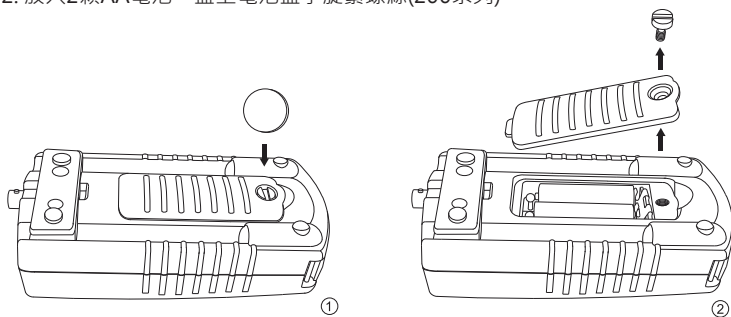

■ CON接続指示

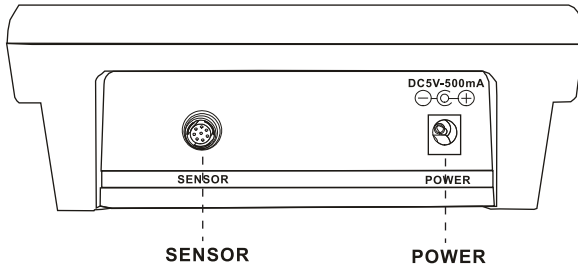

SENSOR : CON電極

POWER : 電源

■ 桌上型電極支架安裝

1. 安裝電極支架座 圖1
2. 安裝不鏽鋼棒及伸縮臂 圖2
3. 調整伸縮臂位置 圖3

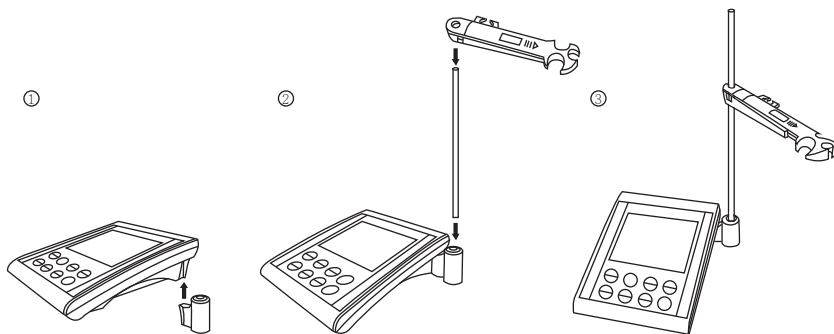

■ 桌上型電極夾安裝

1. 安裝電極支架座
2. 安裝不鏽鋼棒及伸縮臂，調整伸縮臂位置

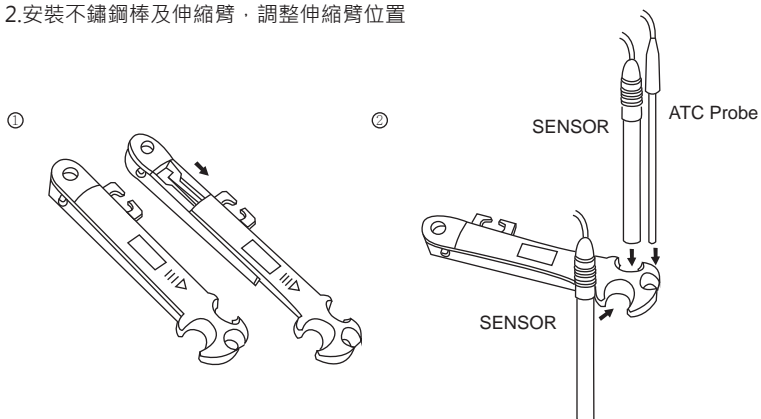

3. 將電極連接器插入儀表的連接座，注意插入方向
- 4-5. 將連接器往外推可以取下連接器

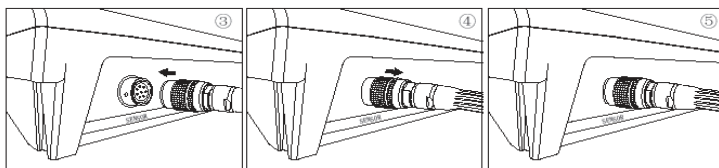

6. 將電源線的 USB 插入電源座
7. 電源插頭為 100-240VAC 轉 5VDC

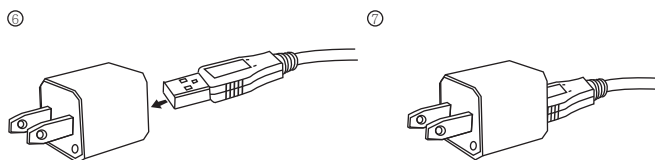

2.6 產品序號



CON200	CON500	
		<ol style="list-style-type: none"> 1. 在關機狀態下按住CAL鍵不放，接著按ON/OFF 鍵開機。 2. 直到顯示畫面出現序號才放開CAL鍵。 3. 放開CAL鍵進入量測模式。 4. 每一台儀器有一個唯一序號。

3 記錄數據儲存及讀取

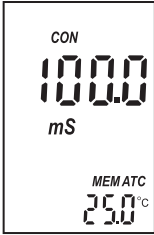
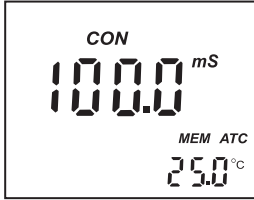
3.1 儲存資料

CON200	CON500	
		<ul style="list-style-type: none"> • 在測量模式下，按MI/△鍵可以記錄儲存當時的測量值，LCD會出現MEM指示。 • 每次記憶讀值會告訴使用者目前儲存的是第幾筆資料。 • 可以儲存100筆資料：0-99。 • 當超過100筆資料時，將從000開始覆蓋資料。

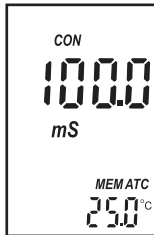
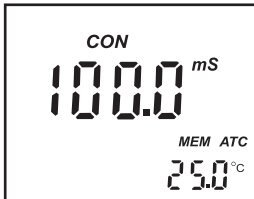
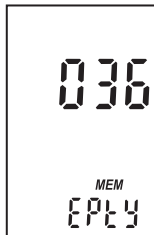
3.2 讀取資料

CON200	CON500	
		<ol style="list-style-type: none"> 1. 在量測模式下，按MR/▽鍵可以讀取已經儲存的記錄資料，首先會出現000記錄編號。 2. 按MI/△或MR/▽鍵選取要查的記錄編號。 3. 按MOD/ESC鍵離開，進入量測模式。
		

3.3 錯誤訊息

CON200 / 500 錯誤訊息

Er1: 校正時若溫度感測超出0~100°C範圍。

Er2: 校正時電導度值超出量測範圍。

Er3: 校正後電極常數不在0.7~1.3之間(超過±30%)。

Er4: 讀值不正確的情況下進行數據儲存。

3.4 維修保養與保存溶液

CON 200 / 500

電導度計使用後使用純水清洗，存放在乾燥的地方。

4 CON200 / 500 操作

4.1 測量模式

在電導度測量，按 ON/OFF 鍵開機，直接進入量測模式。

按 MOD/ESC 鍵選擇量測功能，可以切換電導度、總固體物、鹽度、溫度等四種設定模式。

4.1.1 測量模式畫面

在電導度模式下可以切換下面4種顯示-電導度、總固體溶解量(TDS)、鹽度、手動溫度補償設定。

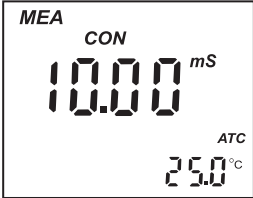
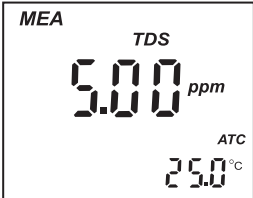
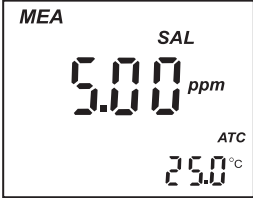
CON200	CON500	
		測量模式: <ul style="list-style-type: none"> • MEA符號閃爍表示儀器在測量狀態下。 • “CON” 符號表示儀器處在電導度測量狀態下。 • “TDS” 符號表示儀器處在總固體溶解量測量狀態下。 • “SAL” 符號表示儀器處在鹽度測量狀態下。 • “STABLE” 符號表示儀器測量數據穩定。 • “CAL CONE” 符號表示完成校正點校正。 • “ATC” 符號表示儀器處在溫度自動補償模式下。
		
		

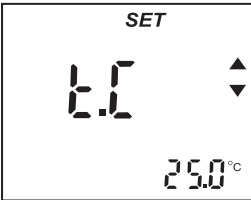
CON200	CON500	
		<ul style="list-style-type: none"> 按 MOD/ESC 進入手動溫度補償模式。 當連接ATC溫度自動補償時，手動溫度補償將失去效用。 SET 符號表示可以進行設定操作。 右下角的溫度值是手動溫度補償值。

比電阻測量模式

安裝：

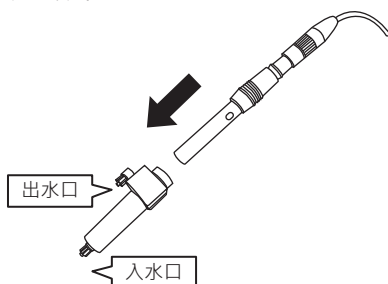

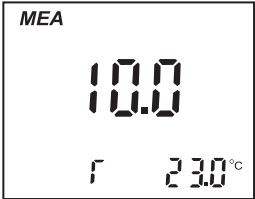
CON200	CON500	
		<ul style="list-style-type: none"> 請先設定測量模式為比電阻(rES)及純水溫度補償(Pure)。(請參照P2.0設定) 搭配電極：CS3023超純水電導度電極 使用配件：A550超純水專用流通槽 使用方式： <ol style="list-style-type: none"> 將CS3023超純水電導度電極安裝至A550超純水專用流通槽內。 被測之純水由流通槽下方入水口進入，側邊出水口排出，持續流動形成封閉且流通的狀態。直到測量數值趨於穩定狀態，完成測量。



4.2 校正模式

測量模式下按 CAL 鍵即可進入校正模式，本儀表可以在電導度或 TDS 測量模式下進行校正。

4.2.1 電導度校正注意事項

1. 兩種校正方式，詳細的設定方法請參閱P5.0單元
 在自動量測範圍下：一點校正
 在手動量測範圍下：多點校正
2. 校正前請確認P1.0, P4.0,P5.0 設定是正確的。

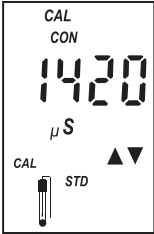
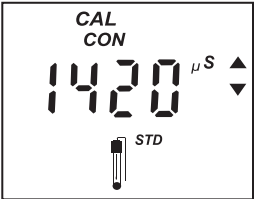
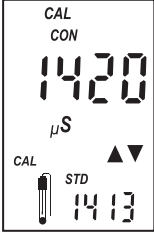
4.2.2 自動量測範圍校正 (1 點校正)

CON200	CON500	
		<ol style="list-style-type: none"> 1. 將電導度電極放入電導度標準液後，按 CAL 鍵。 2. 主顯示區會顯示所測量的電導值，電極符號會閃爍。 3. 待讀值穩定後，可以按 MI/△ 和 MR/▽ 鍵調整，使調整值與標準液一致，標準液值顯示在主顯示區下方。
		<ol style="list-style-type: none"> 4. 待讀值穩定，按 MOD/ENT 鍵儲存並離開。 5. 按 MOD/ESC 鍵離開不儲存。
<p>注意事項:</p> <ul style="list-style-type: none"> Er1：校正時若溫度探棒超出 0 ~ 100°C。 Er2：校正時電導值超出量測範圍。 Er3：校正後，電極常數不在 0.7 ~ 1.3 之間 (超過 ± 30%) 		

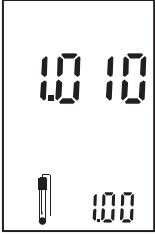
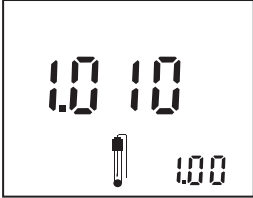
CON200	CON500	
		<ul style="list-style-type: none"> • 完成校正後，儀表主顯區會顯示電導度電極校正後的係數。 • 下方會顯示所選的電導度電極常數。在 P4.0 設定。 • 在測量模式狀態。長按 CAL 超過 3 秒鐘後。儀表顯示真正的電極常數。 • 真正的電極常數的演算法： $1.010 \times 1.00 = 1.01$。

4.2.3 手動量測範圍校正 (多點校正)

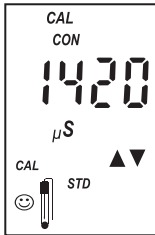
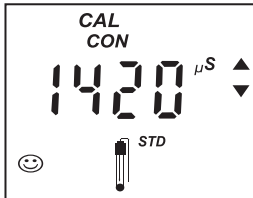
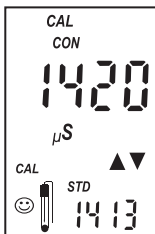
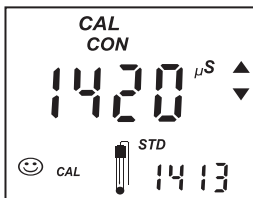

在 P5.0 將自動量測範圍功能關閉，並選擇電極常數及量測範圍設定於 P4.0 模式，回到測量模式後會出現笑臉表示目前在手動量測範圍。

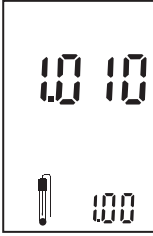
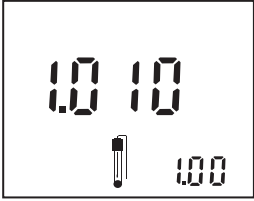
CON200	CON500	
		<ol style="list-style-type: none"> 1. 將電導度電極放入電導度標準液後，按 CAL 鍵。 2. 主顯示區會顯示所測量的電導值，電極符號會閃爍。 3. 待讀值穩定後，可以按 MI/△ 和 MR/▽ 鍵調整，使調整值與標準液一致。標準溶液的值顯示在顯示區下方。
		<ol style="list-style-type: none"> 4. 按 HOD/ENT 鍵儲存並離開。 5. 按 MOD/ESC 鍵離開不儲存。

CON200	CON500
	
<ul style="list-style-type: none"> • 完成校正後，儀表主顯示區會顯示電導度電極校正後的係數。 • 下方會顯示所選的電導度電極常數，設定在 P4.0 模式。 • 在測量模式狀態，長按CAL超過3秒鐘後，儀表顯示真正的電導度探棒電極常數。 • 真正的電極常數的演算法：$1.010 \times 1.00 = 1.010$。 	

4.2.4 溫度校正

儀表可以對溫度探棒進行溫度誤差修正。

CON200	CON500
	
<ol style="list-style-type: none"> 1.將電極（內置溫度探棒）接上儀表，將探棒放入已知溫度溶液中，溫度讀值穩定後關機。 2.同時按住 MI/△和MR/▽ 鍵及 ON/OFF 鍵開機，進行溫度探棒溫度誤差修改功能。 3.主顯示區會顯示目前溫度探棒的測量值，按 MI/△和MR/▽ 鍵修正儀表下方顯示區溫度值，此時顯示的溫度值就是經過修正後的溫度值。 4.按 MOD/ESC 鍵離開並回測量模式。 <p>注意事項:溫度修正值 = 實際溫度 - 測量溫度 溫度修正範圍：± 5.0 °C</p>	

4.3 設定模式

■ 設定功能表(CON200)



SET P10 t unit	SET t.c unit ^{°C}	SET 200 % t.c0	SET rEff 250 ^{°C}
SET P20 dISP	SET dISP CON RES	SET Lime TYPE	PwrE
SET P30 tdS	SET TDS Fct 0.50		
SET P40 CELL	SET CELL % 100 0.10 0.01 100		
SET P50 Rrn9	SET Rrn9 ON OFF	SET 5000 μ S rn9	SET 5000 μ S rn9
SET P60 ROFF	SET ROFF ON OFF	SET 5000 μ S rn9	SET 5000 μ S rn9
SET P70 MEM clr	SET clr MEM NO YES		
SET P80 rst	SET rst NO YES		

■ 設定機能表(CON500)

<p>SET</p> <p>P10</p> <p>t unit</p>	<p>SET</p> <p>t.c</p> <p>t unit^{°C}</p>	<p>SET</p> <p>200 %</p> <p>tCO^{°C}</p>	<p>SET</p> <p>rEFlt</p> <p>25.0^{°C}</p>
<p>SET</p> <p>P20</p> <p>d15P</p>	<p>SET</p> <p>d15P</p> <p>CON rES</p>	<p>SET</p> <p>Line Pure</p> <p>tYPE^{ATC}</p>	
<p>SET</p> <p>P30</p> <p>t.d5</p>	<p>SET</p> <p>TDS</p> <p>Fct</p> <p>0.50</p>		
<p>SET</p> <p>P40</p> <p>CELL</p>	<p>SET</p> <p>CELL</p> <p>100 0.10 0.01 100</p>		
<p>SET</p> <p>P50</p> <p>Rrn9</p>	<p>SET</p> <p>Rrn9</p> <p>ON OFF</p>	<p>SET</p> <p>50.00^{μS}</p> <p>rn9</p>	<p>SET</p> <p>50.00^{μS}</p> <p>rn9</p>
		<p>SET</p> <p>50.00^{μS}</p> <p>rn9</p>	<p>SET</p> <p>50.00^{μS}</p> <p>rn9</p>
<p>SET</p> <p>P60</p> <p>ROFF</p>	<p>SET</p> <p>ROFF</p> <p>OFF NO</p>		
<p>SET</p> <p>P70</p> <p>MEM</p> <p>clr</p>	<p>SET</p> <p>clr</p> <p>MEM</p> <p>NO</p>		
<p>SET</p> <p>P80</p> <p>rst</p>	<p>SET</p> <p>rst</p> <p>NO</p>		

進入設定模式

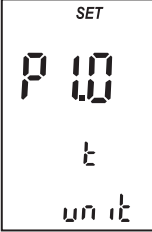
在開機模式下按住 MOD/ESC 鍵開機，直到 LCD 主顯示區如下畫面即以進入 P1.0 設定模式。

CON200	CON500	
		<ul style="list-style-type: none"> • 按 ON/OFF 鍵可以開機。 • 按 MOD/ESC 鍵可以離開，並回到測量模式。 • 按 MI/△或MR/▽ 鍵調整參數或選擇其他設定功能。 • 按 HOD/ENT 鍵進入功能設定或儲存參數。

4.3.1 P1.0 溫度單位、溫度補償係數、參考溫度設定功能

溫度(單位°C)，溫度補償係數 (2.00%)，參考溫度 (25.0°C)

在 P1.0 模式下設定溫度單位、溫度補償係數、參考溫度

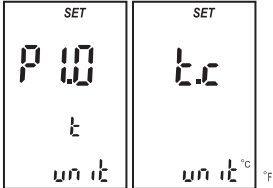
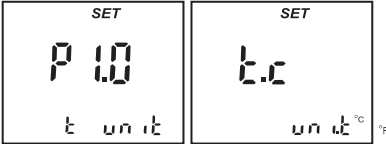
CON200	CON500
	
<ol style="list-style-type: none"> 1. 在 P1.0 畫面按 HOD/ENT 鍵進入。 2. 按 MI/△或MR/▽ 鍵選擇 °C 或 °F. 3. 按 HOD/ENT 鍵確認設定單位後進入溫度補償係數設定。 4. 按 MOD/ESC 鍵離開 P1.0 不儲存設定。 	

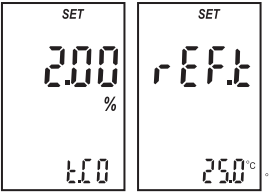
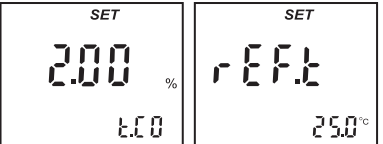
CON200	CON500
	
<ol style="list-style-type: none"> 按 MI/△或MR/▽鍵輸入，溫度補償係數範圍：0.00 ~ 10.00%。 按 HOD/ENT 鍵進入參考溫度設定。 按 MOD/ESC 鍵離開 P1.0不儲存設定。 按 MI/△或MR/▽鍵輸入，參考溫度範圍：15.0~ 30.0°C。 按 HOD/ENT 儲存，進入P2.0設定模式。 按 MOD/ESC 離開不儲存，停留 P1.0模式。 按 MI/△或MR/▽ 鍵進入其他設定。 按 MOD/ESC 鍵離開設定模式。 	

4.3.2 P2.0 顯示量測單位、溫度補償模式 (預設值 電導度量測/ 線性)

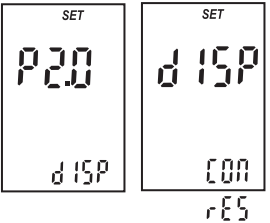
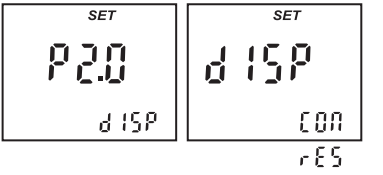
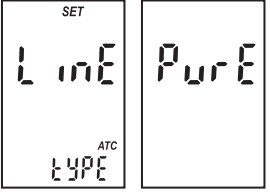
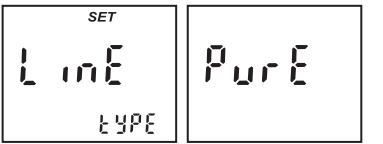
CON200	CON500
	
	

- 在 P2.0 畫面按 HOD/ENT 鍵進入。
- 按 MI/△或MR/▽鍵，選擇電導度量測(CON)或比電阻測量(rES)。
- 按 HOD/ENT 鍵儲存後，進入溫度補償模式設定。
- 按 MOD/ESC 鍵離開，停留在P2.0。
- 按 MI/△或MR/▽ 鍵，進入選擇線性補償或純水補償。
- 按 HOD/ENT 鍵離開並儲存，進入P3.0設定模式。
- 按 MOD/ESC 離開不儲存，停留在P2.0設定模式。
- 按 MI/△或MR/▽ 鍵進入其他設定。
- 按 MOD/ESC 鍵離開設定模式。

注意事項：

- 如選擇比電阻(rES)量測，需設定溫度補償模式，選擇輸入Pure純水之溫度補償。
- 如果在P2.0模式下同時設定比電阻測量(rES)及純水(Pure)補償時，P4.0就會失效被隱藏起來，電極常數會被自動修正為K=0.01。



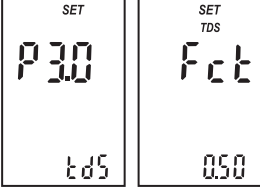
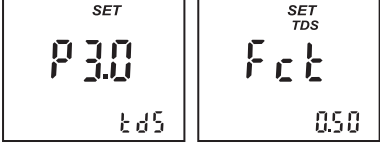

4.3.3 P3.0 TDS係數設定功能 (預設值 0.50)

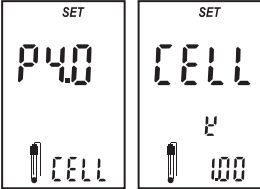
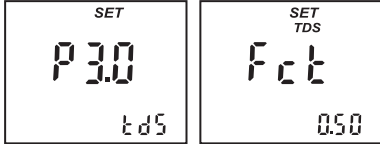
CON200	CON500
	
<ol style="list-style-type: none"> 1. 在 P3.0 畫面按 HOD/ENT 鍵進入。 2. 按 MI/△或MR/▽ 鍵輸入TDS係數。範圍: 0.40 ~ 1.00. 3. 在 P3.0畫面按 HOD/ENT 鍵儲存進入P4.0模式。 4. 按 MOD/ESC 鍵離開不儲存設定。 5. 按 MI/△或MR/▽ 鍵進入其他設定。 6. 按 MOD/ESC 鍵離開設定模式。 	

4.3.4 P4.0 電導度電極常數選擇功能 (預設值 1.00)

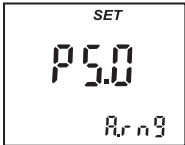
CON200	CON500
	
<ol style="list-style-type: none"> 1. 在 P4.0 畫面按 HOD/ENT 鍵進入。 2. 按 MI/△或 MR/▽鍵輸入電導度電極常數，有 0.01、0.10、1.00、10.0 四種。 3. 在 P4.0 畫面按 HOD/ENT 鍵儲存，進入P5.0設定模式。 4. 按 MOD/ESC 鍵離開不儲存，停留在 P4.0. 5. 按 MI/△或 MR/▽鍵進入其他設定。 6. 按 MOD/ESC 鍵離開設定模式。 <p>注意事項:</p> <ul style="list-style-type: none"> 使用型號CS3000電極時，選擇電極常數 1.00。 使用型號CS3010電極時，選擇電極常數 10.0。 使用型號CS3022電極時，選擇電極常數 0.10。 使用型號CS3023電極時，必需在P2.0模式下同時設定比電阻測量及純水補償時，P4.0 就會失效被隱藏起來，電極常數會被自動修正為K=0.01。 	

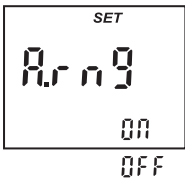
4.3.5 P5.0 自/手動量測範圍選擇功能 (預設值 ON)

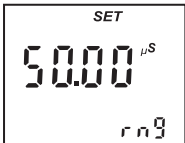
CON200	CON500	
		<ol style="list-style-type: none"> 在 P5.0 畫面按 HOD/ENT 鍵進入。 按 MI/△或MR/▽鍵選擇自動量測範圍 (ON) 或手動量測範圍 (OFF)。 如果選擇自動量測範圍: <ol style="list-style-type: none"> 按 HOD/ENT 鍵離開並儲存進入 P6.0 設定模式。 按 MOD/ESC 鍵離開不儲存設定，停留在 P5.0 模式。 如果選擇手動量測範圍: <ol style="list-style-type: none"> 按 HOD/ENT 鍵儲存，進入量測範圍設定。 按 MOD/ESC 鍵離開不儲存，進入 P6.0 設定模式。 量測範圍設定完成 <ol style="list-style-type: none"> 按 HOD/ENT 鍵離開並儲存進入 P6.0 設定模式。 按 MOD/ESC 鍵離開不儲存設定，停留在 P5.0 模式。 按 MI/△或 MR/▽ 鍵進入其他設定。 按 MOD/ESC 鍵離開設定模式。
		
		

4.3.6 P6.0 自動關機設定功能 (預設值 ON)

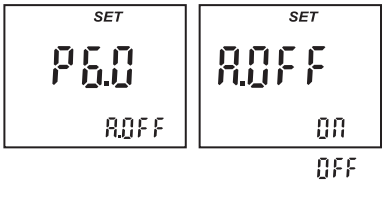
CON200	CON500	
		<ol style="list-style-type: none"> 在 P6.0 畫面按 HOD/ENT 鍵進入。 按 MI/△或MR/▽鍵選擇ON 或 OFF。 按 HOD/ENT 鍵離開並儲存進入P7.0 設定模式。 按 MOD/ESC 鍵離開不儲存設定，停留在P6.0模式。 按 MI/△或MR/▽鍵進入其他設定。 按 MOD/ESC 鍵離開設定模式。 <p>注意事項:如果自動關機設定為ON，在測量模式下超過10分鐘沒有按鍵動作，儀表就會自動關機。</p>

4.3.7 P7.0 清除記錄資料功能 (預設值 NO)

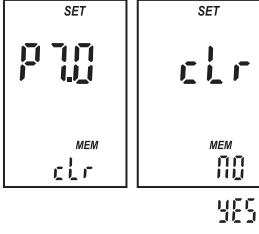
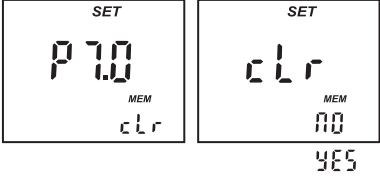
CON200	CON500
	
<ol style="list-style-type: none"> 1. 在 P7.0 畫面按 HOD/ENT 鍵進入。 2. 按 MI/△或 MR/▽ 鍵選擇 YES 或 NO。 3. 按 HOD/ENT 鍵離開並儲存 進入P8.0 設定模式。 4. 按 MOD/ESC 鍵離開不儲存設定，停留在P7.0模式。 <p>注意事項:如果設定清除資料功能為YES，按 HOLD/ENT 鍵時全部儲存的記錄將被清除。</p>	

4.3.8 P8.0 恢復原廠設定 (預設值 OFF)

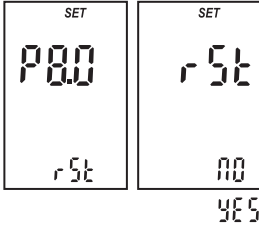
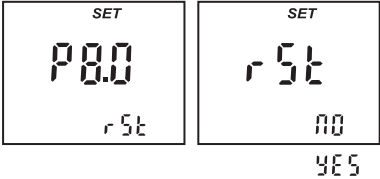
CON200	CON500
	
<ol style="list-style-type: none"> 1. 在 P8.0 畫面按 HOD/ENT 鍵進入。 2. 按 MI/△或 MR/▽ 鍵選擇 YES 或 NO。 3. 按 HOD/ENT 鍵離開並儲存，進入P1.0模式。 3. 按 MOD/ESC 鍵離開不儲存設定，停留在P8.0模式。 4. 按 MOD/ESC 鍵離開設定模式，回到測量模式。 <p>注意事項:選擇 YES 鍵，先前設定選單及校正記錄將被全數刪除，回到原廠設定值，並重新開機回到測量模式。</p>	

4.4 技術參數表

CON200 / CON500	
電導度測量範圍	0 ~ 5.000 $\mu\text{S}/\text{cm}$ 0 ~ 50.00 $\mu\text{S}/\text{cm}$ 0 ~ 500.0 $\mu\text{S}/\text{cm}$ 0 ~ 5000 $\mu\text{S}/\text{cm}$ 0 ~ 50.00 mS/cm 0 ~ 500.0 mS/cm
電導度解析度	0.001, 0.01, 0.1, 1 $\mu\text{S}/\text{cm}$ 0.01, 0.1 mS/cm
電導度準確度	$\pm 1\%$ F.S.
TDS 量測範圍	0 ~ 5.000 ppm 0 ~ 50.00 ppm 0 ~ 500.0 ppm 0 ~ 5000 ppm 0 ~ 50.00 ppt 0 ~ 500.0 ppt
TDS解析度	0.001, 0.01, 0.1, 1 ppm 0.01, 0.1 ppt
TDS 準確度	$\pm 1\%$ F.S.
比電組量測範圍	0.0 ~ 100.0 $\text{M}\Omega\cdot\text{cm}$
比電組解析度	0.1 $\text{M}\Omega\cdot\text{cm}$
比電阻準確度	$\pm 1\%$ F.S.
溫度量測範圍	-5.0 ~ 120.0 $^{\circ}\text{C}$ (23.0 $^{\circ}\text{F}$ ~ 248.0 $^{\circ}\text{F}$)
溫度解析度	0.1 $^{\circ}\text{C}$ / 0.1 $^{\circ}\text{F}$
溫度準確度	± 0.5 $^{\circ}\text{C}$
溶液溫度係數範圍	0.00 ~ 10.00%
參考溫度範圍	15.0 ~ 30.0 $^{\circ}\text{C}$
TDS 係數範圍	0.4 ~ 1.00
鹽度係數	0.65
溫度電極系統	NTC22K
溫度探棒偏移修正範圍	ATC (± 5 $^{\circ}\text{C}$)
紀錄	100 組
尺寸	CON200: 73 x 152 x 42mm (W x L x H) CON500: 150 x 149 x 56mm (W x L x H)
重量	CON200: 250g CON500: 1000g
工作環境	
工作溫度	-10 ~ 50 $^{\circ}\text{C}$ (14 ~ 122 $^{\circ}\text{F}$)
溼度	10 ~ 95% (nocondensation)
防護等級	CON200: IP 67 CON500: IP 54

保固保證書

- 本公司保證對本電子儀器在正常使用的情況下，自購買日起一年內免費保固服務。
- 本產品保固範圍不包括不依據說明書操作或錯誤使用儀器所造成的損壞保固，若儀器在正常使用情況下使用，需進行維修校正時，在保固期間內則免費維修。
- 本產品因天然災害或使用者不當操作錯誤使用所造成的損壞維修，將依損壞情形收取維修費用。
- 請在購買時確認儀器產品本體及包裝之完整性，本公司不保固因客戶運送途中造成產品的損壞。
- 任何理由需要退換貨物時，均需經由本公司之授權。
- 本公司保證本產品註冊使用有效期限內，在製作過程中無缺失，在正常的使用條件下保有產品原型。

經銷商

年 月 日



Manufacturer

Clean L'eau Instruments Co.,Ltd

info@cleanleau.com